

## **BPLC-02**

### **Boiler Pump Logic Controller**

Логический контроллер котла и насоса BPLC-02 предназначен для организации совместной работы котла и насоса в системе отопления.

#### **Основные технические данные**

Номинальное напряжение	220 В
Номинальная частота	50, 60 Гц
Коммутируемый ток выходов “Boiler” и “Pump”	4А
Число коммутаций	50 000
Габаритные размеры не более, мм	36×98×58
Масса не более	0,3 кг
Крепление контроллера на DIN рейку	

#### **Условия эксплуатации**

Рабочая температура: от минус 40°С до +50 °С.  
Высота над уровнем моря -2000 м.  
Положение в пространстве любое.

#### **Сроки службы**

Средний срок службы -6 лет  
Гарантийный срок службы – 1,5 года с начала эксплуатации, но не более 2 лет со дня отгрузки изготовителем.

## **BPLC-02**

Boiler Pump Logic Controller

## Описание контроллера

Контроллер имеет два входа напряжением 220В 50 Гц (“Input 1” и “Input 2”) изолированных друг от друга и работающих независимо друг от друга, два контактных выхода (НО контакты): “Boiler” и “Pump”, один вход для блокировки включения выхода “Pump”. На лицевой поверхности контроллера имеется шесть индикаторов, для отображения состояния входов, выходов, времени включения, и кнопка T sw., для изменения времени включения и выключения выходов. Контроллер подключается при помощи винтовых зажимов. Минимальное сечение проводов 0,5 мм<sup>2</sup>, максимальное сечение проводов (не более 3 шт в одну клемму) 2,5 мм<sup>2</sup>.



Рисунок 1. Габаритные размеры

## Работа контроллера

Вход “Input 1” управляет выходом “Boiler”, вход “Input 2” управляет одновременно выходами “Boiler” и “Pump”. При размыкании цепи контактов 5 и 6 входа “Block” происходит отключение выхода “Pump” и начнет светиться соответствующий индикатор.

При подаче напряжения на вход “Input 1” (“Input 2”) начинается отсчет времени включения. После окончания отсчета роисходит замыкание выхода “Boiler” (“Boiler” и “Pump”). После снятия напряжения начинается отсчет на выключение выхода. После окончания времени выключения произойдет отключение выхода, если выход не включен по сигналу с другого входа. Если состояние входа кратковременно изменяется во время отсчета, то отсчет начинается заново.

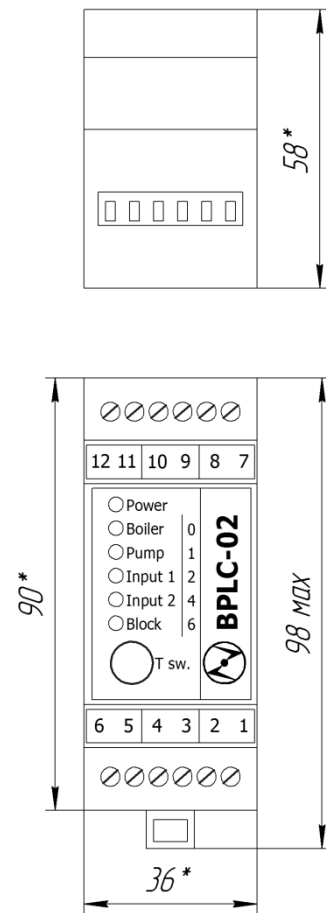

Рисунок 3. Временная диаграмма.



Рисунок 2. Схема подключения

Возможен выбор времени включения и выключения в соответствии с таблицей 1.

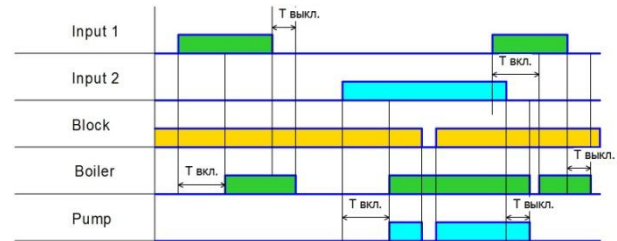
Таблица 1.

Обозначение на лицевой панели (Т sw.)	Время включения	Время выключения
0	0,5 с.	0,5 с.
1	1 мин.	25 с.
2	2 мин.	45 с.
4	4 мин.	90 с.
6	6 мин.	2 мин.

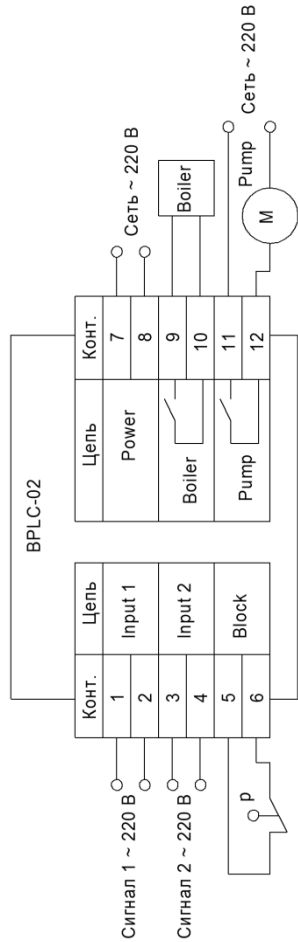
При коротком нажатии на кнопку Т sw. – моргает соответствующий времени включения индикатор на лицевой поверхности в течении 1,5 с..

Удерживая Т sw. в течении 3 с. осуществляется вход в меню изменения времени включения. При удерживании индикатор соответствующий текущему времени постоянно светится. После входа в меню- индикатор моргает. Нажатиями на Т sw. последовательно изменяется время включения. После выбора необходимого времени включения необходимо удерживать кнопку Т sw. в течении 3 с. для записи времени включения. При удерживании Т sw. индикатор соответствующий текущему времени постоянно светится. После записи времени Т sw.- индикатор моргает. При

бездействии более 9 с. контроллер возвращается в обычный режим. При нахождении в меню изменения времени включения работа контролера не нарушается.

Возможно совместное подключение группы контроллеров для организации работы многоконтурной системы отопления.



Рисунок 4. Совместная работа контроллеров

## Свидетельство о проверке

Контроллер BPLC-02 соответствует заявленным характеристикам и признан годным к эксплуатации

Начальник ОТК

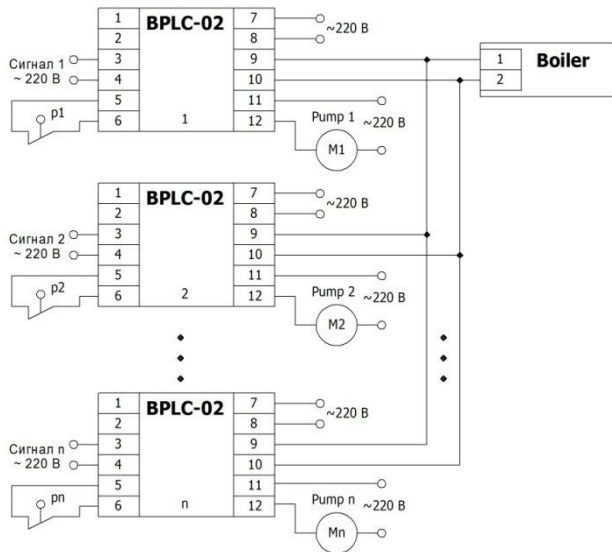
\_\_\_\_\_/\_\_\_\_\_  
личная подпись / расшифровка подписи

\_\_\_\_\_  
дата

М.П.