

CV216/316 RGA



Регулирующие клапаны
2- или 3-ходовой, DN 15-50,
бронза



*Engineering
GREAT Solutions*

CV216/316 RGA

Применяются в системах отопления, вентиляции и кондиционирования. Доступны в исполнении до DN 50, номинальное давление PN 16, резьбовое присоединение, соединительные фитинги в комплекте.

Ключевые особенности

- > **Встроенный микропроцессор**
Многофункциональный и настраиваемый.
- > **Клапаны готовы к установке**
Клапаны поставляются в комплекте с соединительными фитингами.
- > **Широкий выбор приводов**
С различным усилием и быстродействием - легко взаимозаменяемые.



Технические характеристики

Область применения:

Системы тепло- и холодоснабжения

Функция:

CV216 RGA: 2-ходовой регулирующий клапан
CV316 RGA: 3-ходовой смесительный или разделительный клапан

Характеристики:

CV216 RGA: Равнопроцентная регулирующая характеристика.
CV316 RGA: A-AB равнопроцентная регулирующая характеристика. B-AB линейная характеристика.

Диапазон размеров:

DN 15-50

Номинальное давление:

PN 16

Температура:

Макс. рабочая температура: 150°C
(При температурах выше 130°C клапаны подлежат установке в горизонтальном положении)
Мин. рабочая температура: 0°C
Пригоден для использования в воде с антифризом при температуре до -15°C.

(По вопросам более низких и высоких температур (до 200°C) и рабочего давления PN 25-40 обращайтесь в компанию IMI Hydronic Engineering.)

Материал:

Корпус: Бронза CC491K
Заглушка: Латунь CW614N
Шток: Хромомолибденовая сталь 1.4122
Уплотнение штока: уплотнительные кольца из каучука EPDM

Маркировка:

TA, PN, DN и указатель направления потока.
(в случае CV316 RGA также маркируются каналы - A, B, AB)

Тип соединения:

Корпус со наружной резьбой согласно ISO 228/1, включая соединительные детали из ковкого чугуна с цилиндрической внутренней резьбой согласно ISO 7/1, накидные гайки и прокладки.

Класс герметичности:

EN 1349, протечка через седло клапана VI G 1 (непроницаемое уплотнение)

Макс. высота подъема штока:

DN 15-20: 12 мм
DN 25-50: 14 мм

Минимальная регулировочная способность:

DN 15: 50:1
DN 20-50: 100:1

Приводы:

TA-MC55, TA-MC100, TA-MC161, TA-MC100FSE/FSR.

Варианты исполнения клапана и дополнительное оборудование

- Соединительные детали с внутренней резьбой изготовлены из бронзы, накидная гайка - из ковкого чугуна
 - Плунжер изготовлен из хромоникелевой стали 1.4305
 - С подогревателем штока клапан пригоден для использования в воде с антифризом при температуре до -15°C
24 В перем. тока, 50/60 Гц
Потребляемая мощность: 30 Вт
 - Пригоден для использования в средах на основе минерального масла (уплотнение штока изготовлено из фторкаучука)
 - Исполнение без применения технического силикона
- По вопросу других вариантов исполнения и дополнительного оборудования обращайтесь в компанию "IMI Hydronic Engineering".

Установка

Механизм клапана может быть поврежден примесями, находящимися в трубопроводной сети. Рекомендуется использовать фильтры и сепараторы в гидравлической системе.

Внимание! В моделях TA-MC55, TA-MC100, TA-MC161 и TA-MC100FSE/FSR требуется свободное пространство над приводами.

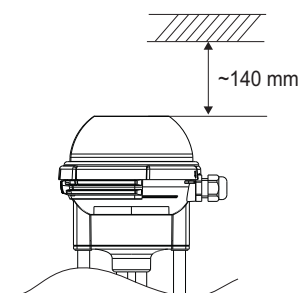

Технические данные клапана с приводом

DN			15		20	25	32	40	50
Kvs			4 2,5	1,6 0,63	6,3 5	10 8	16 12,5	25 20	40 31,5
Ход		мм	12			14			
TA-MC55/24 TA-MC55/230 TA-MC55Y	Время полного перемещения штока ¹⁾	с	105 60*			125 70*			
	Давление закрытия	кПа	1500	1500	1250	750	450	250	150
TA-MC100/24 TA-MC100/230	Время полного перемещения штока ¹⁾	с	145 105* 45 20			170 125* 55 30			
	Давление закрытия	кПа	1600	1600	1600	1500	900	550	350
TA-MC161/24 TA-MC161/230	Время полного перемещения штока ¹⁾	с				85 55*			
	Давление закрытия	кПа				1500	950	600	
TA-MC100FSE/24 TA-MC100FSR/24	Время полного перемещения штока	с	25			30			
	Время срабатывания привода в режиме защиты	с	~15						
	Давление закрытия	кПа	1600	1600	1600	1500	900	550	350
TA-MC100FSE/230 TA-MC100FSR/230	Время полного перемещения штока	с	110			130			
	Время срабатывания привода в режиме защиты	с	~15						
	Давление закрытия	кПа	1600	1600	1600	1500	900	550	350

1) Время срабатывания привода свободно регулируется, предварительная настройка отмечена знаком *

Привод TA-MC55

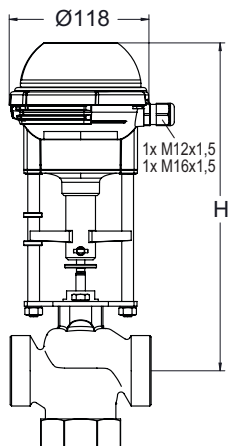

TA-MC55/24, TA-MC55/230, TA-MC55Y

DN	H	Кг
15	267	1,5
20	272	1,5
25 - 32	277	1,5
40 - 50	282	1,5

Технические характеристики:

		TA-MC55/24	TA-MC55/230	TA-MC55Y
Время срабатывания привода ¹⁾	с/мм	9 . 5*		
Развиваемое усилие	кН	0,6		
Ход штока	мм	макс. 20		
Питающее напряжение	В перем. тока	24 ±10%	230 +6% -10%	24 ±10%
Питающее напряжение ²⁾	В пост. тока	24 ±10%	-	24 ±10%
Частота	Гц	50/60 ±5%		
Энергопотребление	ВА	3,5	7	3,5
Входной сигнал ³⁾		3-точечный		0(2)...10 В пост. тока, 70 КΩ 0(4)-20 мА, 0,51 кΩ
Выходной сигнал ³⁾		0..10 В пост. тока макс. 8 мА / мин. 1200 Ω		
Гистерезис	В	0,3		

Класс защиты:

Автоматический режим: IP 54

Ручное управление: IP 30

Отклонение:

Электрическое: 0,04 В пост. тока

Механическое: 0,06 мм

Подключение питания:

24 В перем. тока, 230 В перем. тока и 115 В перем. тока :
привод с клеммой

Температура окружающего воздуха:

0 - 60°C

Рабочий режим:

S3-50% ED с/h 1200 EN 60034-1

Концевой выключатель:

Срабатывает при заданной нагрузке

Варианты привода:

- Напряжение: 115 В перем. тока

- Переходник с подключением для внешних приборов

По вопросам других вариантов исполнения и вспомогательного оборудования обращайтесь в компанию "IMI Hydronic Engineering".

- 1) Время срабатывания привода свободно регулируется, предварительная настройка отмечена знаком *
- 2) Постоянный ток - выпрямленное переменное напряжение
- 3) Инвертируемые входной и выходной сигналы

Схема электрического подключения:

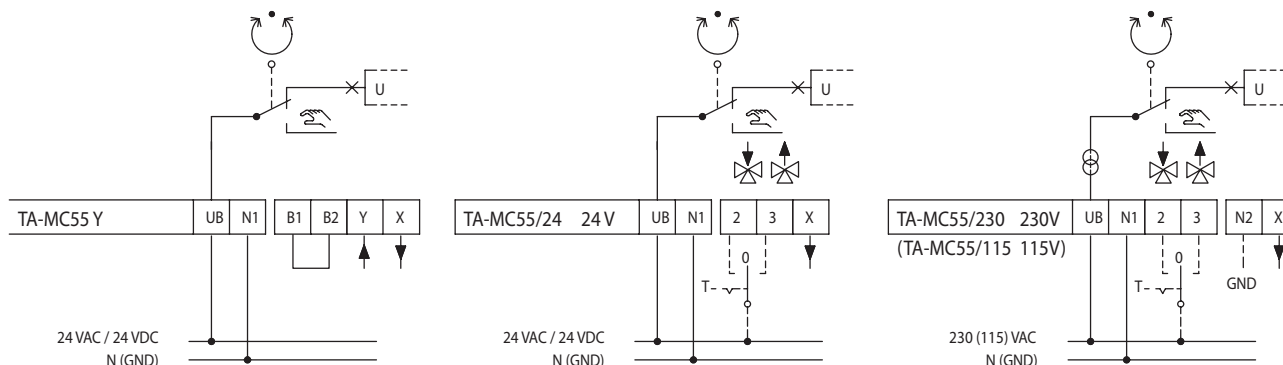

Привод TA-MC100

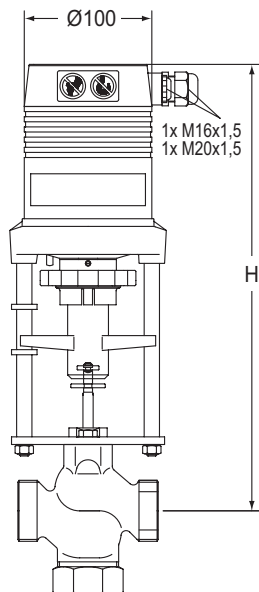

TA-MC100/24, TA-MC100/230

DN	24 В Н	230 В Н	Кг
15	343	368	2,5
20	348	373	2,5
25 - 32	353	378	2,5
40 - 50	358	383	2,5

Технические характеристики:

		TA-MC100/24	TA-MC100/230
Время срабатывания привода ¹⁾	с/мм	12 . 9* . 4 . 1,9	
Развиваемое усилие	кН	1,0	
Ход штока	мм	макс. 20	
Питающее напряжение	В перем. тока	24 ±10%	230 +6% -10%
Питающее напряжение	В пост. тока	24 ±10%	-
Частота	Гц	50/60 ±5%	
Энергопотребление	ВА	6	12
Входной сигнал ³⁾		3-точечный 0(2)...10 В пост. тока, 77 кΩ 0(4)... 20 мА, 0,51 кΩ	
Выходной сигнал ³⁾		0...10 В пост. тока макс. 8 мА / мин. 1200 Ω	
Гистерезис ⁴⁾	В	0,15 . 0,5	0,15 . 0,5

Степень защиты:
IP 54

Отклонение:
Электрическое: 0,04 В пост. тока
Механическое: 0,095 мм

Температура окружающего воздуха:
0 - 60°C

Рабочий режим:
S3-50% ED с/h 1200 EN 60034-1

Концевой выключатель:
Срабатывает при заданной нагрузке

- Варианты привода:**
- Напряжение: 115 В перем. тока
 - Блок концевых выключателей 5):
2 выключателя (WE1/WE2), беспотенциальные, с плавным регулированием.
Номинальная нагрузка: 8 А / 250 В перем. тока, 8 А / 30 В пост. тока
Напряжение включения: макс. 400 В перем. тока, макс. 125 В пост. тока
 - Защита корпуса: IP 65
 - Выходной сигнал5): X=0(4)...20 мА
 - Адаптер для установки на клапана сторонних производителей

По вопросам других вариантов исполнения и вспомогательного оборудования обращайтесь в компанию "IMI Hydronic Engineering".

- 1) Время срабатывания привода свободно регулируется, предварительная настройка отмечена знаком *
- 2) Постоянный ток - выпрямленное переменное напряжение
- 3) Инвертируемые входной и выходной сигналы
- 4) Свободно регулируемый
- 5) Концевой выключатель и выходной сигнал 0(4)...20 мА не взаимосвязаны

Схема электрического подключения:

V1/V2 Подключение двоичного сигнала (например, защита от замерзания)

Стандартная конструкция

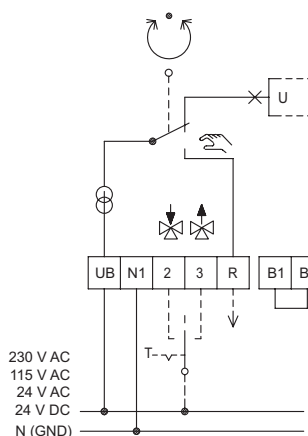

Специальные принадлежности

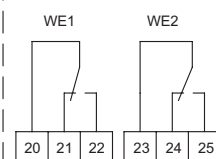

Привод TA-MC161

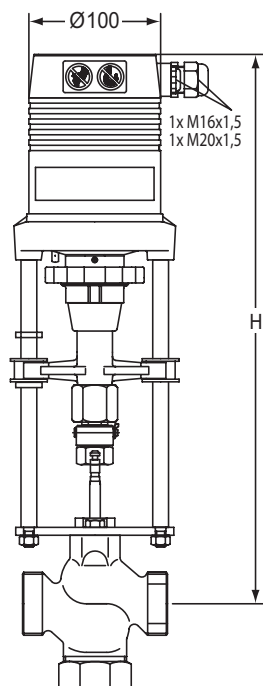

TA-MC161/24, TA-MC161/230

DN	24 В Н	230 В Н	Кг
32	431	456	3,2
40 - 50	436	461	3,2

Технические характеристики:

		TA-MC161/24	TA-MC161/230
Быстродействие ¹⁾	с/мм	6 . 4*	
Развиваемое усилие	кН	1,6	
Ход штока	мм	макс. 20	
Питающее напряжение	В перем. тока	24 ±10%	230 +6% -10%
Питающее напряжение ²⁾	В пост. тока	24 ±10%	-
Частота	Гц	50/60 ±5%	
Энергопотребление	ВА	6	12
Входной сигнал ³⁾		3-точечный 0(2)...10 В пост. тока, 77 кΩ 0(4)... 20 мА, 0,51 кΩ	
Выходной сигнал ³⁾		0...10 В пост. тока макс. 8 мА / мин. 1200 Ω	
Гистерезис ⁴⁾	В	0,05 . 0,15 . 0,3 . 0,5	

Степень защиты:

IP 54

Отклонение:

Электрическое: 0,04 В пост. тока

Механическое: 0,05 мм

Температура окружающего воздуха:

0 - 60°C

Рабочий режим:

S3-50% ED с/h 1200: EN 60034-1

Концевой выключатель:

Срабатывает при заданной нагрузке

Варианты привода:

- Напряжение: 115 В перем. тока

- Блок концевых выключателей 5):

2 выключателя (WE1/WE2), беспотенциальные, с плавным регулированием.

Номинальная нагрузка: 8 А / 250 В перем. тока, 8 А / 30 В пост. тока

Напряжение включения: макс. 400 В перем. тока, макс. 125 В пост. тока

- Защита корпуса: IP 65

- Выходной сигнал5): X=0(4)...20 мА

- Адаптер для установки на клапаны сторонних производителей

По вопросам других вариантов исполнения и вспомогательного оборудования обращайтесь в компанию "IMI Hydronic Engineering".

1) Время срабатывания привода свободно регулируется, предварительная настройка отмечена знаком *

2) Постоянный ток - выпрямленное переменное напряжение

3) Инvertируемые входной и выходной сигналы

4) Свободно регулируемый

5) Концевой выключатель и выходной сигнал 0(4)...20 мА не взаимосвязаны

Схема электрического подключения:

B1/B2 Подключение двоичного сигнала (например, защита от замерзания)

Стандартная конструкция

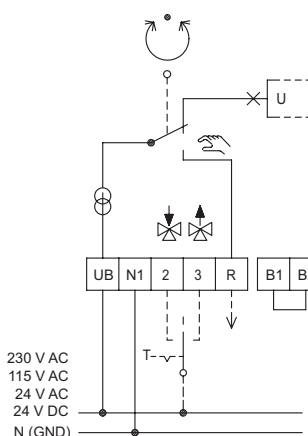

Специальные принадлежности

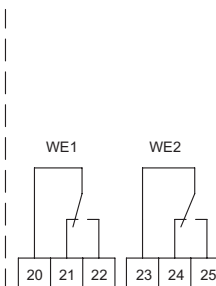

Привод TA-MC100FSE/FSR

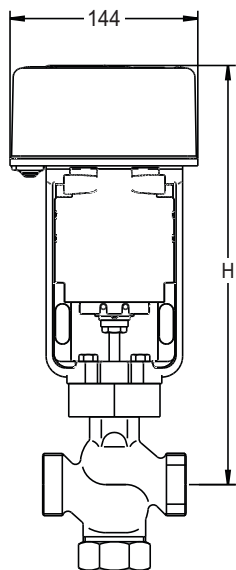

TA-MC100FSE/24, TA-MC100FSE/230, TA-MC100FSR/24, TA-MC100FSR/230

DN	H	Кг
15	309	2,8
20	312	2,8
25	315	2,8
32	324	2,8
40 - 50	327	2,8

Технические характеристики:

		TA-MC100FSE/24 TA-MC100FSR/24	TA-MC100FSE/230 TA-MC100FSR/230
Время срабатывания привода ¹⁾	с/мм	2	9
Время срабатывания привода в режиме защиты	с/мм	~1	
Развиваемое усилие	кН	1,0	
Ход штока	мм	макс. 20	
Питающее напряжение	В перем. тока	24 ±15%	230 ±15%
Частота	Гц	50/60 ±5%	
Энергопотребление	ВА	26	30
Входной сигнал		3-точечный 0(2)...10 В пост. тока 0(4)... 20 мА	
Выходной сигнал		0(2)...10 В пост. тока макс. 5 мА 0(4)...20 мА макс. 5 мА	

Степень защиты:

IP 54

Режим защиты:

TA-MC100FSE: В случае отключения электропитания шток выдвигается

TA-MC100FSR: В случае отключения электропитания шток втягивается

Температура окружающего воздуха:

0 - 50°C

Рабочий режим:

S3-50% ED c/h 1200: EN 60034-1

Концевой выключатель:

Срабатывает при заданной нагрузке

По вопросам других вариантов исполнения и вспомогательного оборудования обращайтесь в компанию "IMI Hydronic Engineering".

Схема электрического подключения TA-MC100FSE/24 и TA-MC100FSR/24:



Схема электрического подключения TA-MC100FSE/230 и TA-MC100FSR/230:



CV216 RGA (2-ходовой)

Внутренняя резьба согласно ISO 7

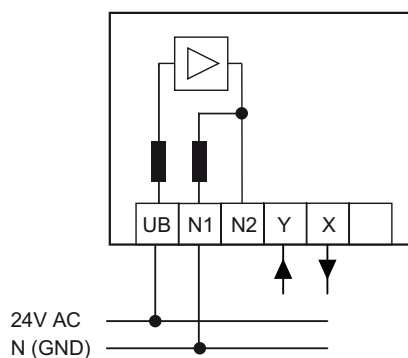
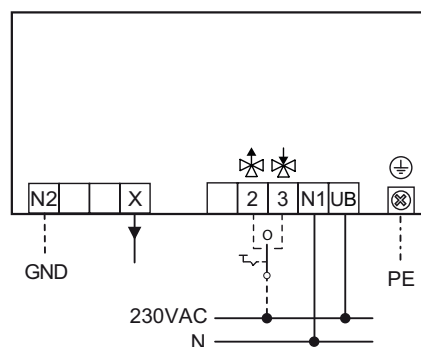
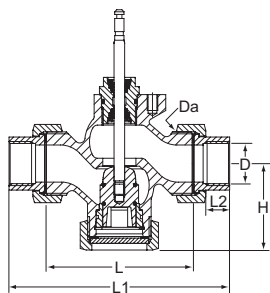
DN	D	Da	L	L1	L2	H	Kvs	Kr	№ изделия
15	Rp1/2	G1	62	114	13	48	0,63	0,9	60 230-115
15	Rp1/2	G1	62	114	13	48	1,25	0,9	60 230-215
15	Rp1/2	G1	62	114	13	48	1,6	0,9	60 230-315
15	Rp1/2	G1	62	114	13	48	2,5	0,9	60 230-415
15	Rp1/2	G1	62	114	13	48	4	0,9	60 230-515
20	Rp3/4	G1 1/4	75	127	15	53	5	1,4	60 230-120
20	Rp3/4	G1 1/4	75	127	15	53	6,3	1,4	60 230-220
25	Rp1	G1 1/2	80	138	17	57	8	1,7	60 230-125
25	Rp1	G1 1/2	80	138	17	57	10	1,7	60 230-225
32	Rp1 1/4	G2	120	184	19	68	12,5	3,4	60 233-132
32	Rp1 1/4	G2	120	184	19	68	16	3,4	60 233-232
40	Rp1 1/2	G2 1/4	130	198	19	73	20	4,0	60 233-140
40	Rp1 1/2	G2 1/4	130	198	19	73	25	4,0	60 233-240
50	Rp2	G2 3/4	150	222	24	78	31,5	5,7	60 233-150
50	Rp2	G2 3/4	150	222	24	78	40	5,7	60 233-250

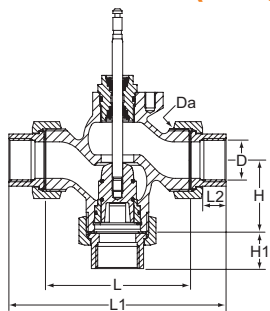
CV316 RGA (3-ходовой)

Внутренняя резьба согласно ISO 7

DN	D	Da	L	L1	L2	H	H1	Kvs	Kr	№ изделия
15	Rp1/2	G1	62	114	13	40	66	0,63	0,9	60 330-115
15	Rp1/2	G1	62	114	13	40	66	1,25	0,9	60 330-215
15	Rp1/2	G1	62	114	13	40	66	1,6	0,9	60 330-315
15	Rp1/2	G1	62	114	13	40	66	2,5	0,9	60 330-415
15	Rp1/2	G1	62	114	13	40	66	4	0,9	60 330-515
20	Rp3/4	G1 1/4	75	127	15	41	67	5	1,4	60 330-120
20	Rp3/4	G1 1/4	75	127	15	41	67	6,3	1,4	60 330-220
25	Rp1	G1 1/2	80	138	17	45	74	8	1,7	60 330-125
25	Rp1	G1 1/2	80	138	17	45	74	10	1,7	60 330-225
32	Rp1 1/4	G2	120	184	19	55	89	12,5	3,4	60 333-132
32	Rp1 1/4	G2	120	184	19	55	89	16	3,4	60 333-232
40	Rp1 1/2	G2 1/4	130	198	19	60	94	20	4,0	60 333-140
40	Rp1 1/2	G2 1/4	130	198	19	60	94	25	4,0	60 333-240
50	Rp2	G2 3/4	150	222	24	65	101	31,5	5,7	60 333-150
50	Rp2	G2 3/4	150	222	24	65	101	40	5,7	60 333-250

Приводы**Внимание!**

DC – Постоянный ток - выпрямленное переменное напряжение.

*) DC – постоянный ток.

Тип	Напряжение питания	Развиваемое усилие [кН]	Входной сигнал	№ изделия
TA-MC55/24	24 В перем./пост. тока	0,6	3-точечный	61 055-001
TA-MC55/24	24 В пост. тока *	0,6	3-точечный	61 055-402
TA-MC55/230	230 В перем. тока	0,6	3-точечный	61 055-002
TA-MC55Y	24 В перем./пост. тока	0,6	0(2)-10 V, 4(0)-20 mA	61 055-003
TA-MC55Y	24 В пост. тока *	0,6	0(2)-10 V, 4(0)-20 mA	61 055-004
TA-MC100/24	24 В перем./пост. тока	1,0	3-точечный, 0(2)-10 В, 4(0)-20 мА	61 100-001
TA-MC100/24	24 В пост. тока *	1,0	3-точечный, 0(2)-10 В, 4(0)-20 мА	61 100-003
TA-MC100/230	230 В перем. тока	1,0	3-точечный, 0(2)-10 В, 4(0)-20 мА	61 100-002
TA-MC161/24	24 В перем./пост. тока	1,6	3-точечный, 0(2)-10 В, 4(0)-20 мА	61 161-001
TA-MC161/230	230 В перем. тока	1,6	3-точечный, 0(2)-10 В, 4(0)-20 мА	61 161-002
TA-MC100FSE/24	24 В перем. тока	1,0	3-точечный, 0(2)-10 В, 4(0)-20 мА	61 100-101
TA-MC100FSE/230	230 В перем. тока	1,0	3-точечный	61 100-102
TA-MC100FSR/24	24 В перем. тока	1,0	3-точечный, 0(2)-10 В, 4(0)-20 мА	61 100-201
TA-MC100FSR/230	230 В перем. тока	1,0	3-точечный	61 100-202

Ассортимент, тексты, фотографии, графики и диаграммы могут быть изменены компанией IMI Hydronic Engineering без предварительного уведомления и объяснения причин. Дополнительную информацию о компании и продукции Вы можете найти на сайте www.imi-hydronic.com.