

BIS Консоль опорная

(A 30 05)

для чугунных и пластиковых вертикальных труб DN 70 - DN 200

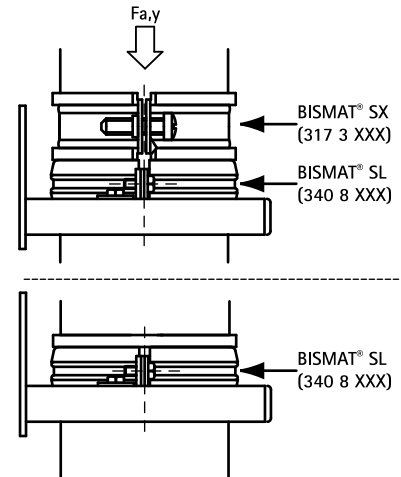
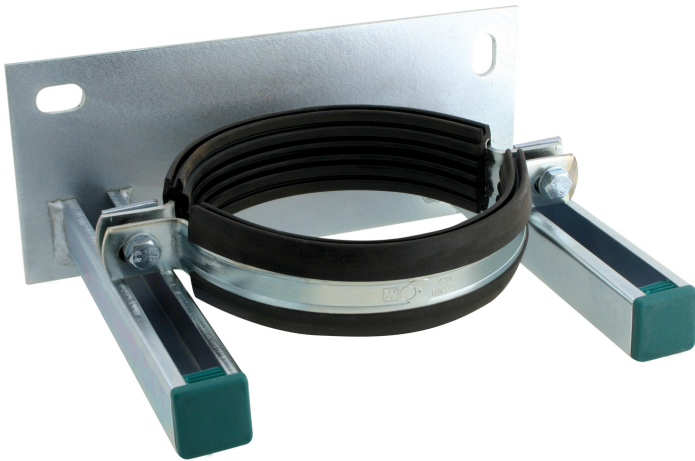

Свойства и преимущества

- цельная консоль с опорным хомутом BISMAT® SL
- отсутствие напряжения при монтаже благодаря оптимальной регулировке
- материал: сталь
- оцинковка: электролитическая
- звукоизоляционный вкладыш из EPDM-резины, черный
- вкладыш из уникального звукоизолирующего резинового профиля закрывает также кромку хомута
- вкладыш устойчив к старению
- шумопоглощающий вкладыш согласно DIN 4109

Арт. №	D (мм)	DN (мм)	B (мм)	k (мм)	Fa,y (N)	Уп.min
432 3 070	78	70	189	144	3.000	125
432 3 080	83	80	194	149	3.000	125
432 3 100	110	100	219	174	3.000	120
432 3 125	135	125	246	201	3.000	100
432 3 150	160	150	269	224	3.000	100
432 3 200	210	200	319	274	3.000	80

Указанная нагрузка (Fa,y1): Зазор между стеной и серединой хомута во время испытаний 130 мм. В комбинации с BISMAT® SX Фиксирующими хомутами действительны значения нагрузки хомутов SX (стр. А 30 15).

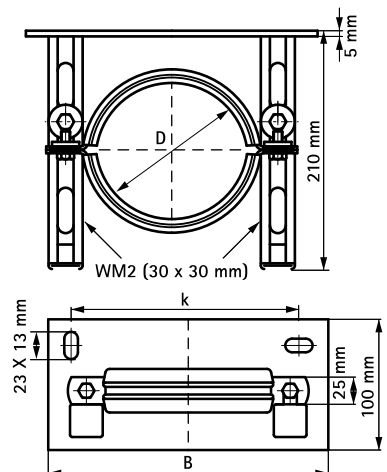

Комбинировать с

BISMAT® SX Обжимные хомуты
BISMAT® SL Опорные хомуты

Альтернативы

BISMAT® 1000 Опорное крепление